

Typenübersicht Fahrtreppen und Fahrsteige

Fahrtreppen FT 1 – FT 6

Zusammenstellung der wichtigsten Hauptdaten

Position	Fahrtreppentypen	Neigungswinkel α Grad	Nennbreite z1 m	Förderhöhe HQ max. 6,0 m	Nenngeschwindigkeiten 0,5 m/s
211	FT 1	30	0,60		✓
212	FT 2	30	0,80		✓
213	FT 3	30	1,00		✓
214	FT 4	35	0,60	✓	✓
215	FT 5	35	0,80	✓	✓
216	FT 6	35	1,00	✓	✓

Fahrsteige horizontal FS 1 – FS 3

Zusammenstellung der wichtigsten Hauptdaten

Position	Fahrsteigtypen	Neigungswinkel α Grad	Nennbreite z1 m	Nenngeschwindigkeiten 0,5 m/s
221	FS 1	0	0,80	✓
222	FS 2	0	1,00	✓
223	FS 3	0	1,20	✓

Fahrsteige geneigt FS 4 – FS 7

Zusammenstellung der wichtigsten Hauptdaten

Position	Fahrsteigtypen	Neigungswinkel α Grad	Nennbreite z1 m	Nenngeschwindigkeiten 0,5 m/s
224	FS 4	10	0,80	✓
225	FS 5	10	1,00	✓
226	FS 6	12	0,80	✓
227	FS 7	12	1,00	✓

Fahrtreppe

Position	Fahrtreppentypen	Neigungswinkel α Grad	Nennbreite z_1 m	Förderhöhe HQ max. 6,0 m	Nenngeschwindigkeiten 0,5 m/s
211	FT 1	30	0,60		✓
212	FT 2	30	0,80		✓
213	FT 3	30	1,00		✓
214	FT 4	35	0,60	✓	✓
215	FT 5	35	0,80	✓	✓
216	FT 6	35	1,00	✓	✓

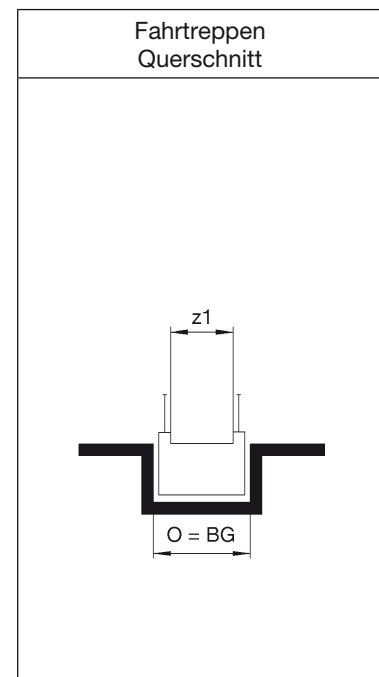
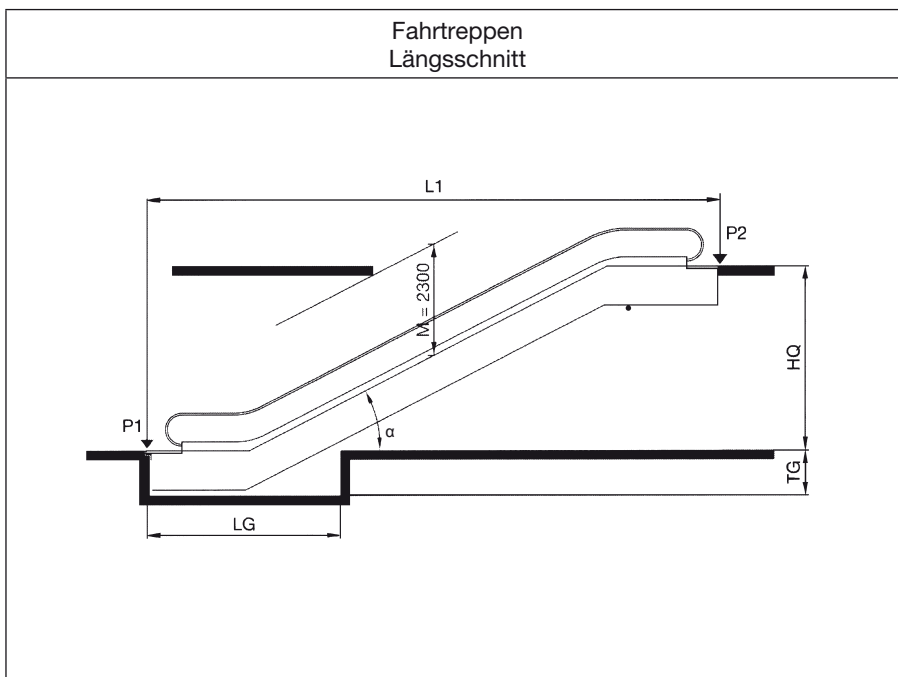

- z_1 = Nennbreite
- α = Neigungswinkel
- HQ = Förderhöhe
- L1 = Auflagerabstand
- P1 = Auflagerlast 1
- P2 = Auflagerlast 2
- O = Breite Deckenöffnung
- BG = Grubenbreite
- LG = Grubenlänge
- TG = Grubentiefe
- M = Minimale Kopfhöhe

Fahrsteig horizontal

Position	Fahrsteig-typen	Neigungswinkel α Grad	Nennbreite z1 m	Nennge- schwindigkeiten 0,5 m/s
221	FS 1	0	0,80	✓
222	FS 2	0	1,00	✓
223	FS 3	0	1,20	✓

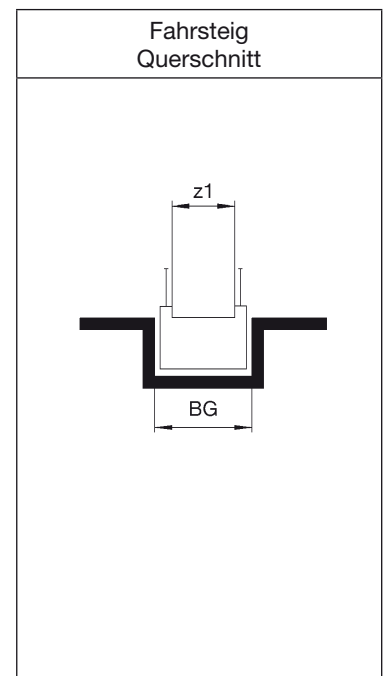
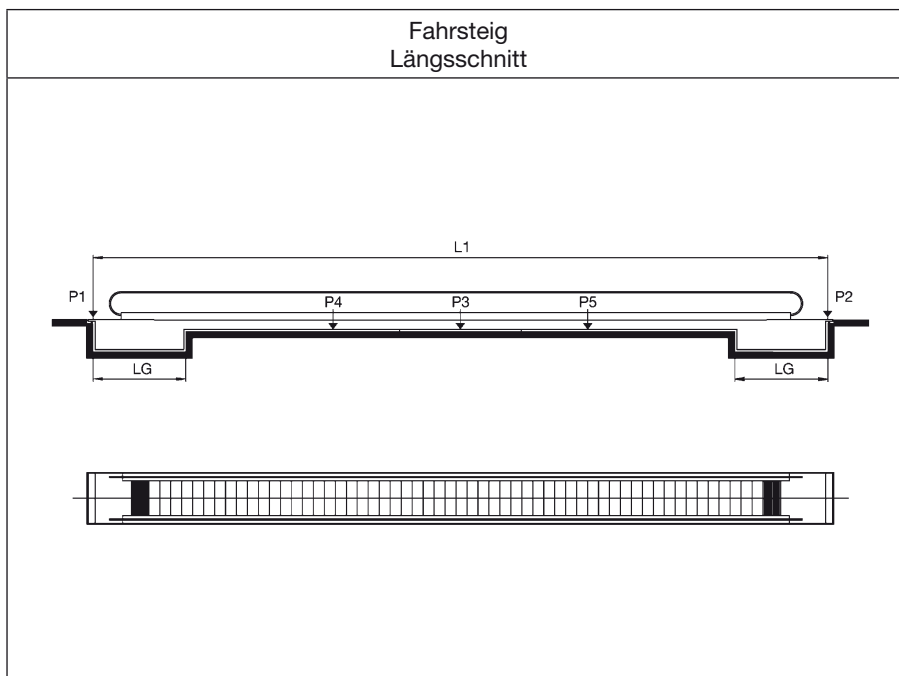

- z1 = Nennbreite
- L1 = Auflagerabstand
- P1 = Auflagerlast 1
- P2 = Auflagerlast 2
- P3, P4, P5 = Zwischenaullagerlasten
- O = Breite Deckenöffnung
- BG = Grubenbreite
- LG = Grubenlänge
- TG = Grubentiefe

Fahrsteig geneigt

Position	Fahrsteig-typen	Neigungswinkel α Grad	Nennbreite z_1 m	Nennge- schwindigkeiten 0,5 m/s
224	FS 4	10	0,80	✓
225	FS 5	10	1,00	✓
226	FS 6	12	0,80	✓
227	FS 7	12	1,00	✓

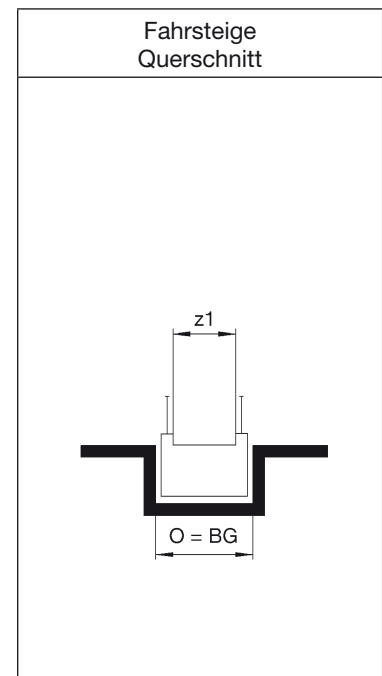
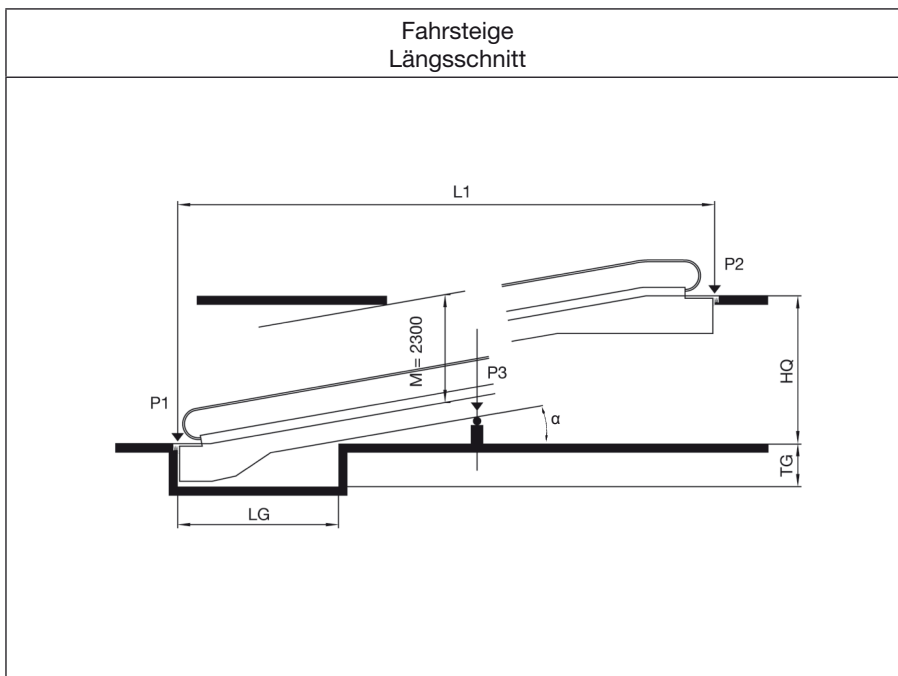

- z_1 = Nennbreite
- α = Neigungswinkel
- HQ = Förderhöhe
- L1 = Auflagerabstand
- P1 = Auflagerlast 1
- P2 = Auflagerlast 2
- P3 = Zwischenauflagerlast 3
- O = Breite Deckenöffnung
- BG = Grubenbreite
- LG = Grubenlänge
- TG = Grubentiefe
- M = Minimale Kopfhöhe