

Paragrafo 200 « Tinteggiatura, verniciatura di pareti »

210 Pareti intonacate e pareti con
rivestimenti murali
(tappezzeria)

...

213	Tinteggiatura coprente di pareti con rivestimenti murali (tappezzeria).		
.100	. Natura della superficie: .. Carta ingrain a struttura fine. . Grado di brillantezza: .. Opaco. . Colore: .. Standard. . Ciclo di applicazione: .. Ripresa di fondo o interme- dia eventuale. .. Ripresa finale.		
.110	Superfici.		
.111	Pittura a base di resina sili- conica, GP 415.	..m2...	
.112	Pittura a base di silicato in dispersione acquosa, GP 411.	..m2...	
.113	Pittura in dispersione acquosa, classe RSU 2, GP 413.	..m2...	
.114	Pittura in dispersione acquosa, classi RSU da 3 a 5, GP 414.	..m2...	
.115	01 Prodotto verniciante <i>descrizione</i>m2...	
	02 <i>Modo di applicazione</i>		
.116	fino a .119 come .115		
.120	Intradossi e architravi.		
.121	Prodotto verniciante analogo alle superfici, sviluppo fino a m 0,30.	..m...	
.122	01 Prodotto verniciante <i>descrizione</i>m...	
	02 Sviluppo m		
	03 <i>Modo di applicazione</i>		
.123	fino a .129 come .122		
.130	Parti d'opera come parapetti, elementi di tamponamento, pilastrini o colonne.		
.131	01 Parte d'operaup...	
	02 <i>Dimensioni</i>		
	03 Prodotto verniciante analogo alle superfici.	A	
	04 Prodotto verniciante <i>descrizione</i>	A	
	05 <i>Modo di applicazione</i>		
	06 up = m.	B	
	07 up = pz.	B	
	08 up =	B	
	09 <i>Diversi</i>		
.132	fino a .139 come .131		

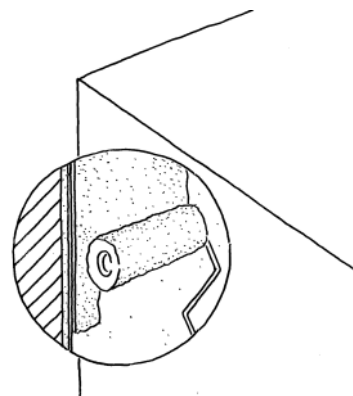

Paragrafo 200 « Tinteggiatura, verniciatura di pareti »

213	.181	01	Superfici.	A	..up...
		02	Intradossi e architravi	A	
			<i>descrizione</i>		
		03	<i>Parte d'opera</i>		
		04	<i>Dimensioni</i>		
		05	Prodotto verniciante		
			<i>descrizione</i>		
		06	<i>Modo di applicazione</i>		
		07	up =		
		08	<i>Diversi</i>		
	.182		fino a .189 come .181		
	.801	01	<i>Descrizione</i>up...
		02	Ciclo di applicazione		
			<i>descrizione</i>		
		03	Supporto:		
		04	Superfici.	A	
		05	Intradossi e architravi	A	
			<i>descrizione</i>		
		06	<i>Parte d'opera</i>		
		07	<i>Dimensioni</i>		
		08	Rivestimento murale a struttu- ra fine.	B	
		09	Rivestimento murale a struttu- ra grossa.	B	
		10	Supporto	B	
		11	Prodotto verniciante:		
		12	Prodotto verniciante <i>descrizione</i>		
		13	Requisiti:		
		14	Requisiti estetici <i>descrizione</i>		
		15	Requisiti tecnici <i>descrizione</i>		
		16	Requisiti relativi all'ecolo- gia e alla protezione della salute <i>descrizione</i>		
		17	Grado di brillantezza:		
		18	Lucido.	C	
		19	Semiopaco.	C	
		20	Opaco.	C	
		21	Molto opaco.	C	
		22	Colore:		
		23	Colore		
		24	Modo di applicazione:		
		25	A rullo.	D	
		26	A spruzzo.	D	
		27	A pennello.	D	
		28	<i>Modo di applicazione</i>		
		29	up = m2.	E	
		30	up = m.	E	
		31	up =	E	
		32	<i>Diversi</i>		
	.802		fino a .889 come .801		

Paragrafo 200 « Tinteggiatura, verniciatura di pareti »

260	Posizioni raggruppate per pareti con superficie non trattata -----	
261	Tinteggiatura coprente di pareti con intonaco liscio, lastre per costruzioni a secco stuccate e rivestimenti murali (tappezze- ria). Posizione raggruppata.	
...		
.801	01 <i>Descrizione</i>up...
	02 Ciclo di applicazione <i>descrizione</i>	
	03 Supporto:	
	04 Superfici.	A
	05 Intradossi e architravi <i>descrizione</i>	A
	06 <i>Parte d'opera</i>	
	07 <i>Dimensioni</i>	
	08 Intonaco liscio.	B
	09 Lastre per costruzioni a sec- co, stuccate.	B
	10 Rivestimento murale a struttu- ra fine.	B
	11 Rivestimento murale a struttu- ra grossa.	B
	12 Supporto	B
	13 Preparazione:	
	14 Spazzolatura a secco.	C
	15 Preparazione <i>descrizione</i>	C
	16 Prodotto verniciante:	
	17 Prodotto verniciante <i>descrizione</i>	
	18 Requisiti:	
	19 Requisiti estetici <i>descrizione</i>	
	20 Requisiti tecnici <i>descrizione</i>	
	21 Requisiti relativi all'ecolo- gia e alla protezione della salute <i>descrizione</i>	
	22 Grado di brillantezza:	
	23 Lucido.	D
	24 Semiopaco.	D
	25 Opaco.	D
	26 Molto opaco.	D
	27 Colore:	
	28 Colore	
	29 Modo di applicazione:	
	30 A rullo.	E
	31 A spruzzo.	E
	32 A pennello.	E
	33 <i>Modo di applicazione</i>	
	34 up = m2.	F
	35 up = m.	F
	36 up =	F
	37 <i>Diversi</i>	
.802	fino a .889 come .801	

Paragrafo 200 « Tinteggiatura, verniciatura di pareti »

270	Posizioni raggruppate per pareti con vecchia applicazione -----	
271	Tinteggiatura coprente di pareti con intonaco liscio, lastre per costruzioni a secco stuccate e rivestimenti murali (tappezzeria), con vecchia applicazione. Posizione raggruppata.	
...		
.801	01 <i>Descrizione</i>up...
	02 Ciclo di applicazione <i>descrizione</i>	
	03 Supporto:	
	04 Superfici.	A
	05 Intradossi e architravi <i>descrizione</i>	A
	06 <i>Parte d'opera</i>	
	07 <i>Dimensioni</i>	
	08 Intonaco liscio.	B
	09 Lastre per costruzioni a secco, stuccate.	B
	10 Rivestimento murale a struttura fine.	B
	11 Rivestimento murale a struttura grossa.	B
	12 Supporto	B
	13 Preparazione:	
	14 Spazzolatura a secco.	
	15 Lavaggio con detergente alcalino, compreso il risciacquo con acqua pulita.	
	16 Stuccatura parziale.	
	17 Preparazione <i>descrizione</i>	
	18 Prodotto verniciante:	
	19 Prodotto verniciante <i>descrizione</i>	
	20 Requisiti:	
	21 Requisiti estetici <i>descrizione</i>	
	22 Requisiti tecnici <i>descrizione</i>	
	23 Requisiti relativi all'ecologia e alla protezione della salute <i>descrizione</i>	
	24 Grado di brillantezza:	
	25 Lucido.	C
	26 Semioptico.	C
	27 Opaco.	C
	28 Molto opaco.	C
	29 Colore:	
	30 Colore	
	31 Grado di brillantezza:	
	32 A rullo.	D
	33 A spruzzo.	D
	34 A pennello.	D
	35 <i>Modo di applicazione</i>	
	36 up = m ² .	E
	37 up = m.	E
	38 up =	E
	39 <i>Diversi</i>	
.802	fino a .889 come .801	